

## Système de support de distributeur Spaza®

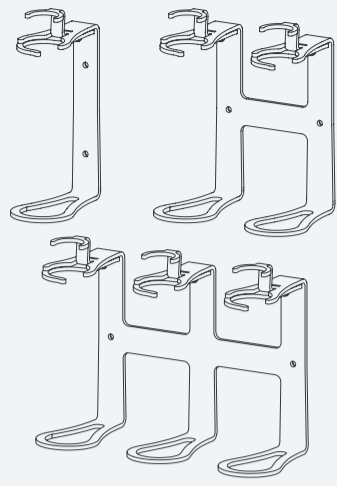

Ces instructions sont conçues pour tous les produits livrés avec du ruban adhésif pré-appliqué, y compris les supports verrouillables et non verrouillables en versions simples, doubles et triples.

ÉLÉMENTS INCLUS	ÉLÉMENTS REQUIS
<ul style="list-style-type: none"> <li>Clé Spaza</li> <li>Bouchon</li> <li>Ruban adhésif pré-appliqué<sup>A</sup></li> <li>Colle<sup>B</sup></li> <li>Lingette à l'isopropanol<sup>A,B</sup></li> <li>Cheville universelle<sup>A,B,C</sup></li> <li>Vis 4 x 40 mm PZ2<sup>A,B,C</sup></li> </ul>	<ul style="list-style-type: none"> <li>Mètre</li> <li>Niveau</li> <li>Crayon</li> <li>Primaire<sup>A,B</sup> (option)</li> <li>Pistolet à colle pour cartouches de 290 ml<sup>B</sup></li> <li>Perceuse électrique<sup>C</sup></li> <li>Mèche de 6 mm (1/4")<sup>C</sup></li> <li>Embout de vissage PZ2<sup>C</sup></li> </ul>
<p><sup>A</sup> Uniquement pour la méthode avec adhésif.  <sup>B</sup> Uniquement pour la méthode avec colle.  <sup>C</sup> Uniquement dans le cas d'un montage avec vis.</p>	<p><sup>A</sup> Uniquement pour la méthode avec adhésif.  <sup>B</sup> Uniquement pour la méthode par collage.  <sup>C</sup> Uniquement dans le cas d'un montage avec vis.</p>

### PRÉPARATIONS AVANT INSTALLATION<sup>A, B, C</sup>

Spaza ne pouvant pas anticiper toutes les surfaces différentes possibles ainsi que les contaminants éventuellement présents sur la surface de contact, il est impératif que l'utilisateur procède à une évaluation afin de déterminer l'adéquation des procédures de préparation de la surface et de tout autre processus susceptible d'avoir une influence sur le collage des pièces.

Avant d'installer nos produits, nous vous recommandons d'effectuer un essai d'installation dans une pièce désignée afin d'évaluer le fonctionnement et la compatibilité.

Visitez [spaza.se/installation-maintenance/](http://spaza.se/installation-maintenance/) pour un choix complet de meilleures pratiques, des tutoriels sur les surfaces de contact et la sélection de la méthode d'installation de votre système de support Spaza.

Vous avez besoin d'aide ? Contactez [aftersales@spaza.se](mailto:aftersales@spaza.se) ou appelez le +46735740233 pour obtenir des conseils sur les préparatifs et l'installation.

### INFORMATIONS IMPORTANTES, MÉTHODE AVEC ADHÉSIF<sup>A</sup>

**Préparations des surfaces** - La surface murale doit être plate, propre et sèche. Si un promoteur de surface est nécessaire, consultez un fournisseur ou un distributeur local pour déterminer les apprêts et les promoteurs de surface disponibles qui conviennent le mieux à votre région.

**Contact** - La force d'adhésion dépend de l'étendue de la surface de contact entre l'adhésif et la surface. Une pression d'application ferme de 60 secondes permet d'améliorer le contact avec l'adhésif et de renforcer la force d'adhésion. Le support doit subir une pression d'au moins 1 kg/cm<sup>2</sup>.

**Attente** - Après l'application, la force d'adhésion augmente avec la diffusion de l'adhésif sur la surface. À température ambiante, environ 90 % sont atteints après 24 heures et 100 % après 72 heures. L'utilisation du primaire réduit ces délais.

#### A. MÉTHODE AVEC ADHÉSIF

1. Mesurez 120 cm (48") du sol au sommet du support et marquez la position de la surface de contact avec un crayon ou un morceau de ruban de masquage. \*

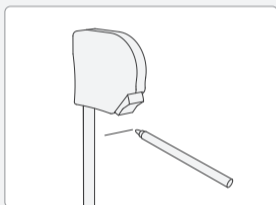

2. Nettoyez la surface de contact avec de l'alcool isopropylique (IPA) et laissez sécher complètement avant l'installation. L'application d'un primaire améliore l'adhérence initiale et finale à de nombreux matériaux.



3. Retirez le dos de la bande adhésive sur le support, ne touchez pas le ruban adhésif ou la surface du mur.

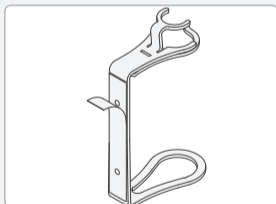

4. Alignez de niveau le support sur le mur. Pressez fermement l'ensemble du support contre le mur pendant 60 secondes afin de vous assurer que le support adhère à la surface.

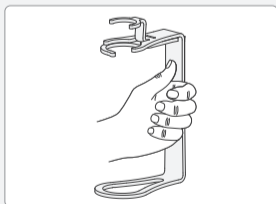

5. Placez les bouchons dans support et laissez-le au mur pendant au moins 24 heures avant de l'utiliser. Lisez les informations importantes pour plus d'informations.

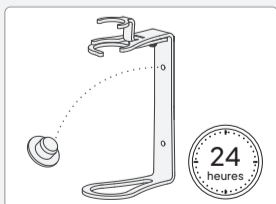

6. Mettez la clé Spaza dans l'ouverture de clé. Déplacez le crochet sur le côté, introduisez la bouteille et ramenez le crochet autour du bouchon.

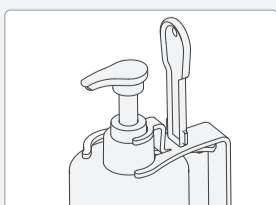

#### B. MÉTHODE PAR COLLAGE

1. Mesurez 120 cm (48") du sol au sommet du support et marquez la position de la surface de contact avec un crayon ou un morceau de ruban de masquage. \*

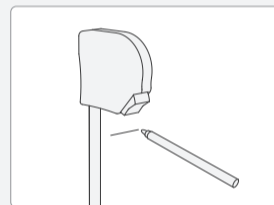

2. Nettoyez la surface de contact avec de l'alcool isopropylique (IPA) et laissez sécher complètement avant l'installation. L'application d'un primaire améliore l'adhérence initiale et finale à de nombreux matériaux.

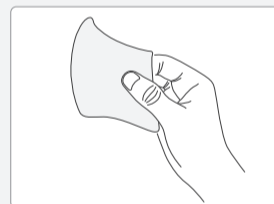

3. Montez les bouchons dans les trous de vis du support. Appliquez la colle au dos du support.

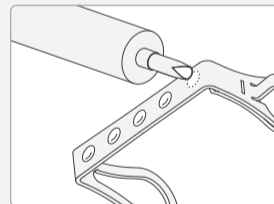

4. Positionnez le support sur le mur, mettez-le de niveau et appuyez pour assurer la répartition de la colle sur la surface de contact.

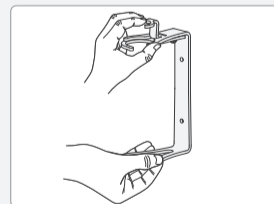

5. Laissez le support sur le mur pendant au moins 12 heures avant utilisation.



6. Mettez la clé Spaza dans l'ouverture de clé. Déplacez le crochet sur le côté, introduisez la bouteille et ramenez le crochet autour du bouchon.

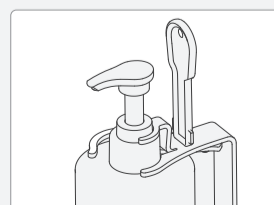

#### C. MÉTHODE PAR VISSAGE

1. Mesurez 120 cm (48 pouces) du sol au haut du support et marquez la position de chaque trou de perçage avec crayon. \*

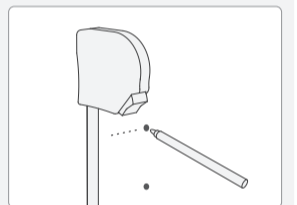

2. Percez les trous sur une profondeur de perçage minimale de 40 mm. Insérez les chevilles dans les trous en tapant avec précaution avec un marteau.

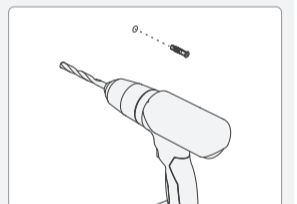

3. Nettoyez la surface de contact avec de l'alcool isopropylique (IPA) et laissez sécher complètement avant l'installation.



4. Retire la partie posterior de la cinta adhesiva del soporte, sin tocar la parte adhesiva de la cinta ni la superficie de la pared.

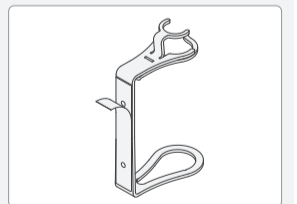

5. Positionnez le support vers les trous de perçage, pressez l'ensemble du support contre le mur et assurez-vous que le ruban adhésif adhère à la surface. Montage avec les vis incluses fixant le support dans les chevilles.

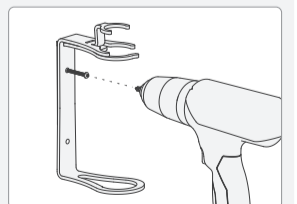

6. Mettez la clé Spaza dans l'ouverture de clé. Déplacez le crochet sur le côté, introduisez la bouteille et ramenez le crochet autour du bouchon.

